

2008・2009・2010年度

北陸地方設備投資動向調査

2009年度設備投資 全産業で2年連続の減少
～電力を除く全産業では32.5%減と過去最大の落ち込み～

目 次

I 調査要領	----- 1
II 調査結果	
1. 北陸地方設備投資動向	----- 2
2. 全国との比較	----- 4
III 県別設備投資動向	
1. 富山県	----- 6
2. 石川県	----- 8
3. 福井県	-----10
参考付表	
1. 北陸地方設備投資動向表	-----14
2. 富山県設備投資動向表	-----15
3. 石川県設備投資動向表	-----16
4. 福井県設備投資動向表	-----17

2009年8月4日

株式会社日本政策投資銀行 北陸支店
富山事務所

I 調査要領

1. 調査目的

わが国主要企業に対するアンケート調査（調査票送付。必要に応じ電話聞き取り等により補足。）により、各業種・各地方における設備投資の動向を把握することを目的とする。

2. 調査対象(北陸地方分)

原則として資本金1億円以上の民間企業。ただし、金融保険業等を除く。

3. 調査内容

工事ベース^(注)による2008・2009・2010年度の設備投資(実績、計画)額

(注)有形固定資産(建設仮勘定を含む)の資産計上時期に基づく集計による。

4. 調査時期

2009年6月22日を期日として実施した。回答時期は主として6月である。

5. 回答社数

	全国	地場企業
調査対象会社数(a)	13,089	463
回答会社数(b)	7,305	354
回答率(b/a)	55.8%	76.5%

(注) 地場企業：北陸に本社を置く企業
北陸への設備投資を回答した会社数 501社

6. 今回調査の注意事項

2007年度と2008年度の比較は、以下の事情により参考値として表示している。

2007FY/2008FY比較は、2008年4月1日以降開始される事業年度から適用された「リース取引に関する会計基準」(企業会計基準第13号)および「リース取引に関する会計基準の適用指針」(企業会計基準適用指針第16号)対応前の2007年度設備投資実績(地域別設備投資)と、同基準・適用指针对応後の2008年度設備投資実績(地域別設備投資)を比較。このため、業種によっては設備投資の変動が大きく出ることがある。

(参考) 調査時期と調査対象年度

	2005年度	2006年度	2007年度	2008年度	2009年度	2010年度
2005年11月	計画	計画				
2006年6月	実績	計画	計画			
2007年6月		実績	計画	計画		
2008年6月			実績	計画	計画	
2009年6月 (今回調査)				実績	計画	計画

(注) 2005年度以前は、6月および11月の年2回の実施。

II 調査結果

1. 北陸地方設備投資動向

(1) 2008年度実績

- 全産業で前年度比7.8%減と減少に転じた。電力を除くと22.4%減となった。
- 製造業は14.7%減と6年ぶりの減少となった。
業種別にみると、医薬品関連で工場新設、生産能力増強等があった化学(26.7%増)などが増加したものの、携帯電話、デジタル家電向け電子部品で大型投資が終了する電気機械(31.1%減)、高付加価値製品対応の大型投資が終了する繊維(51.5%減)、事務用関連部品等の工場新設が終了する一般機械(15.4%減)などが減少となった。
- 非製造業は1.5%減と減少に転じた。電力を除くと46.4%減と2年連続の減少となった。
業種別にみると、制度変更のあったリース(80.2%減)、店舗新設が終了する卸売・小売(49.9%減)などが減少したものの、ウエイトの大きい電力(17.4%増)などが増加となった。

(2) 2009年度計画

- 全産業で前年度比7.6%減と2年連続の減少となる。電力を除くと32.5%減となり、過去最大の減少率となる。
- 製造業は38.1%減と2年連続の減少となり、1975年度(38.8%減)に次いで2番目の減少率となる。
業種別にみると、電子部品関連投資を凍結する電気機械(65.0%減)、建設機械関連の大型投資が終了する一般機械(63.4%減)をはじめ紙・パルプ(18.4%増)を除く全業種が減少となる。
- 非製造業は19.2%増と増加に転じる。電力を除くと3.9%減と3年連続の減少となる。
業種別にみると、店舗関連投資が一巡する卸売・小売(8.5%減)、不動産(21.8%減)などが減少するものの、ウエイトの大きい電力(24.1%増)などが増加となる。

北陸地方設備投資動向

(単位：%)

	過去調査		今回調査			(参考) 今回調査	
	2006年度 実績	2007年度 実績	2008年度 実績	2009年度 計画	2010年度 計画(参考)	2008年度 修正率	2009年度 修正率
全産業 (除く電力)	▲ 3.8 (18.7)	13.3 (4.1)	▲ 7.8 (▲ 22.4)	▲ 7.6 (▲ 32.5)	4.7 (4.2)	▲ 18.4 (▲ 18.4)	▲ 18.0 (▲ 37.0)
製造業	23.7	6.6	▲ 14.7	▲ 38.1	5.7	▲ 9.1	▲ 44.0
非製造業 (除く電力)	▲ 24.4 (4.2)	20.5 (▲ 4.5)	▲ 1.5 (▲ 46.4)	19.2 (▲ 3.9)	4.6 (1.9)	▲ 24.5 (▲ 45.8)	▲ 13.8 (▲ 28.1)

(参考) 全国設備投資動向

(単位：%)

	過去調査		今回調査			(参考) 今回調査	
	2006年度 実績	2007年度 実績	2008年度 実績	2009年度 計画	2010年度 計画(参考)	2008年度 修正率	2009年度 修正率
全産業 (除く電力)	7.2 (8.1)	6.7 (5.0)	▲ 18.7 (▲ 21.6)	▲ 10.6 (▲ 13.4)	▲ 5.5 (▲ 9.3)	▲ 21.5 (▲ 23.1)	▲ 22.0 (▲ 31.3)
製造業	12.2	5.6	▲ 6.7	▲ 22.0	▲ 12.0	▲ 12.7	▲ 17.9
非製造業 (除く電力)	4.0 (5.0)	7.4 (4.5)	▲ 26.5 (▲ 32.8)	▲ 1.2 (▲ 4.6)	▲ 3.6 (▲ 7.7)	▲ 27.4 (▲ 31.6)	▲ 23.1 (▲ 37.0)

北陸地方業種別設備投資動向

【2008年度】 数字は 2008年度対前年度増減率
2007年度 構成比

【2009年度】 数字は 2009年度対前年度増減率
2008年度 構成比

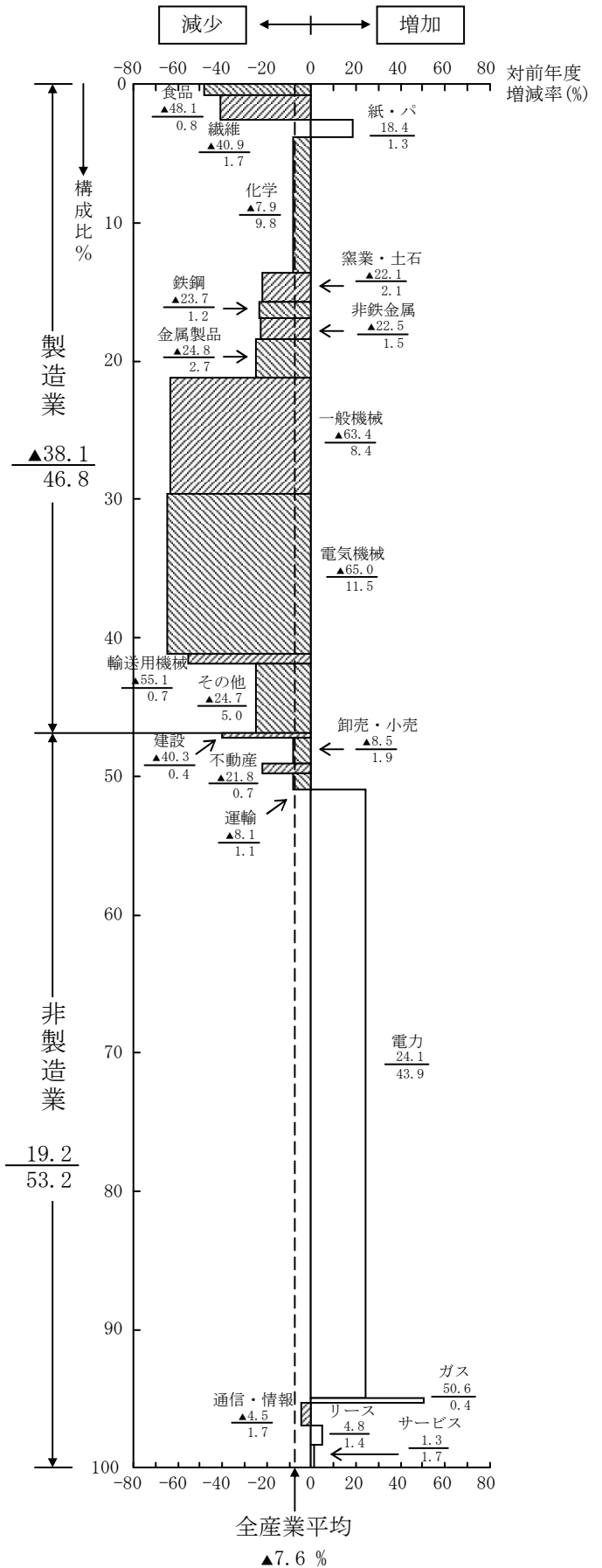
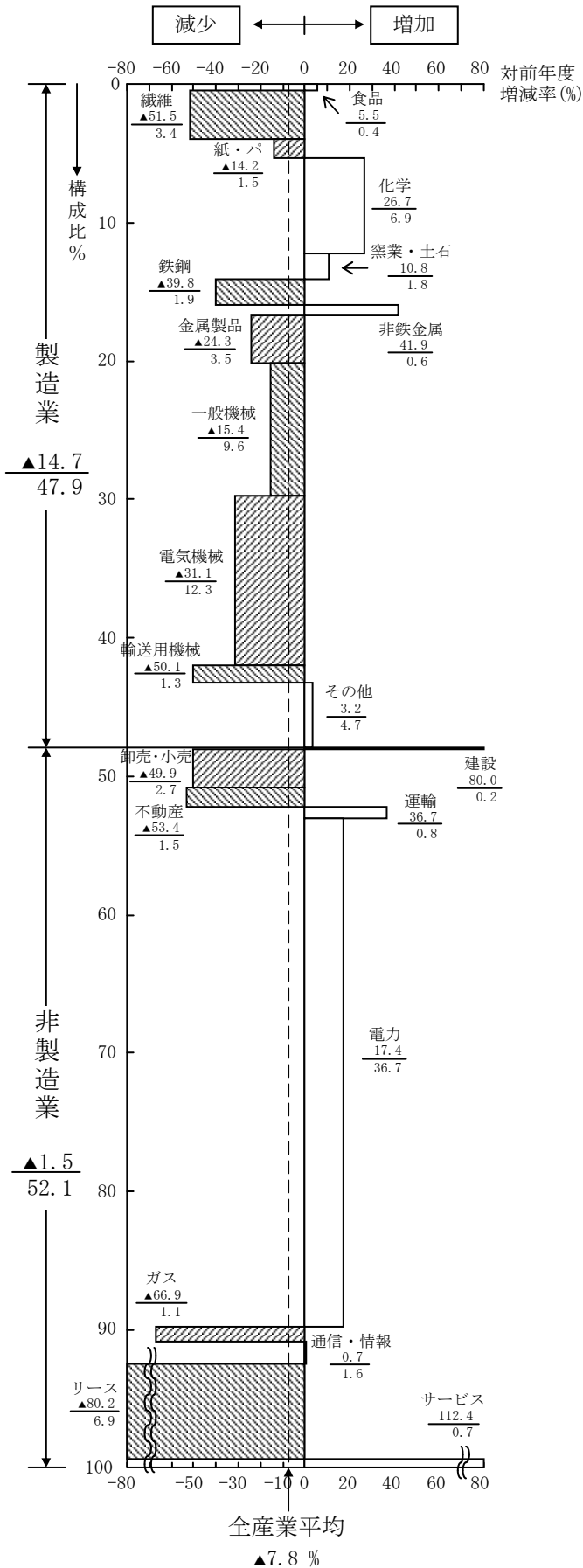

2. 全国との比較

2009年度計画

- 全産業に関しては、全国は2年連続の減少（10.6%減）となる。全国9地域のうち東北を除く8地域が減少となる。全産業(除く電力)に関しても、全国は2年連続の減少（13.4%減）となる。全地域が減少となり、北陸（32.5%減）は東海に次いで2番目の減少率となる。
- 製造業に関しては、全国は2年連続の減少（22.0%減）となる。9地域すべてが減少となり、北陸（38.1%減）は東海、北海道、九州に次いで4番目の減少率となる。
- 非製造業(除く電力)に関しては、全国は2年連続の減少（4.6%減）となり、北陸（3.9%減）を含む7地域が減少となる。
- 北陸を含む6地域が製造業・非製造業ともに減少となるが、電力に関して、北陸（24.1%増）は東北に次いで2番目の増加率となる結果、全産業では1桁の減少率となる。

地域別設備投資動向

(単位：%)

	全産業		全産業 (除く電力)		製造業		非製造業 (除く電力)		電力	
	08年度 増減率	09年度 増減率	08年度 増減率	09年度 増減率	08年度 増減率	09年度 増減率	08年度 増減率	09年度 増減率	08年度 増減率	09年度 増減率
全 国	▲ 18.7	▲ 10.6	▲ 21.6	▲ 13.4	▲ 6.7	▲ 22.0	▲ 32.8	▲ 4.6	11.3	12.1
北 海 道	6.3	▲ 20.8	▲ 1.9	▲ 30.9	16.1	▲ 38.5	▲ 14.2	▲ 24.5	33.9	6.4
東 北	▲ 9.8	1.5	▲ 24.0	▲ 20.7	▲ 27.0	▲ 30.0	▲ 18.5	▲ 7.0	15.7	32.6
関 東	▲ 23.3	▲ 6.7	▲ 25.9	▲ 7.5	▲ 0.9	▲ 26.3	▲ 32.5	0.7	2.3	▲ 0.5
東 海	▲ 7.5	▲ 33.1	▲ 9.6	▲ 35.9	▲ 4.9	▲ 41.0	▲ 29.9	▲ 6.1	15.4	▲ 5.7
北 陸	▲ 7.8	▲ 7.6	▲ 22.4	▲ 32.5	▲ 14.7	▲ 38.1	▲ 46.4	▲ 3.9	17.4	24.1
関 西	▲ 17.3	▲ 5.1	▲ 20.9	▲ 7.0	14.6	▲ 1.3	▲ 44.7	▲ 14.3	25.2	10.8
中 国	▲ 6.6	▲ 22.8	▲ 9.8	▲ 30.8	▲ 3.5	▲ 37.3	▲ 31.1	0.2	9.0	10.7
四 国	▲ 10.0	▲ 23.6	▲ 9.8	▲ 31.4	▲ 5.6	▲ 34.9	▲ 21.4	▲ 19.3	▲ 11.1	13.5
九 州	▲ 15.7	▲ 22.7	▲ 20.2	▲ 29.2	▲ 18.6	▲ 38.5	▲ 23.2	▲ 9.4	6.9	4.8

地域別増減寄与度上位業種（2009年度計画）

	増加業種		減少業種			増加業種		減少業種	
全 国	電力	1.4	輸送用機械	▲ 3.6	北 陸	電力	10.6	電気機械	▲ 7.5
	運輸	0.5	電気機械	▲ 2.2		紙・パルプ	0.2	一般機械	▲ 5.3
	ガス	0.1	一般機械	▲ 1.0		ガス	0.2	その他製造業	▲ 1.2
北 海 道	不動産	1.7	輸送用機械	▲ 4.7	関 西	電気機械	5.6	運輸	▲ 2.9
	電力	1.7	サービス	▲ 3.2		その他製造業	1.3	窯業・土石	▲ 2.7
	建設	0.1	卸売・小売	▲ 3.1		電力	1.2	一般機械	▲ 2.1
東 北	電力	13.5	電気機械	▲ 5.2	中 国	電力	2.1	電気機械	▲ 7.5
	輸送用機械	1.1	紙・パルプ	▲ 2.5		ガス	0.5	輸送用機械	▲ 4.5
	サービス	0.8	卸売・小売	▲ 2.4		その他製造業	0.5	化学	▲ 3.9
関 東	運輸	2.2	不動産	▲ 1.5	四 国	電力	2.3	紙・パルプ	▲ 7.9
	卸売・小売	0.5	その他製造業	▲ 1.5		ガス	1.1	化学	▲ 4.5
	ガス	0.2	輸送用機械	▲ 1.4		その他製造業	0.4	電気機械	▲ 3.7
東 海	鉄鋼	0.2	輸送用機械	▲ 20.4	九 州	鉄鋼	1.3	非鉄金属	▲ 8.1
	卸売・小売	0.2	電気機械	▲ 8.1		電力	0.9	輸送用機械	▲ 7.5
	サービス	0.2	一般機械	▲ 1.5		通信・情報	0.4	電気機械	▲ 3.9

全国業種別設備投資動向

【2008年度】 数字は 2008年度対前年度増減率
2007年度 構成比

【2009年度】 数字は 2009年度対前年度増減率
2008年度 構成比

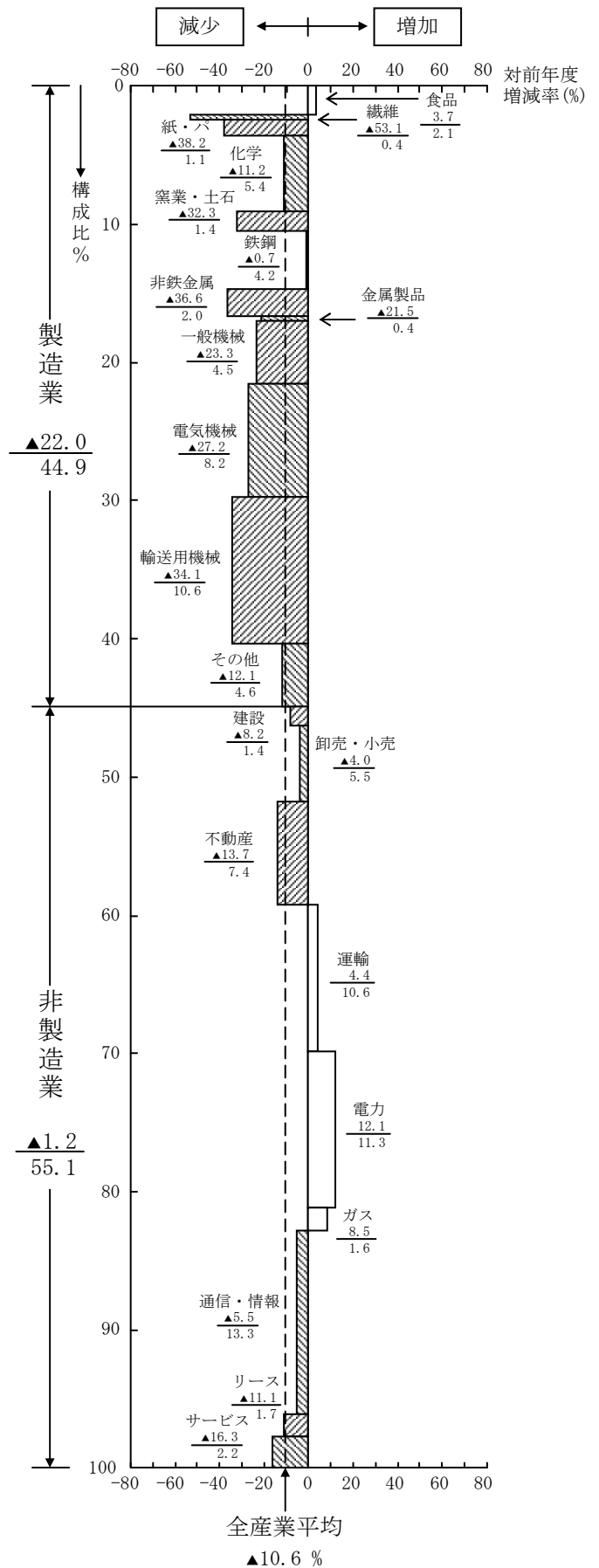
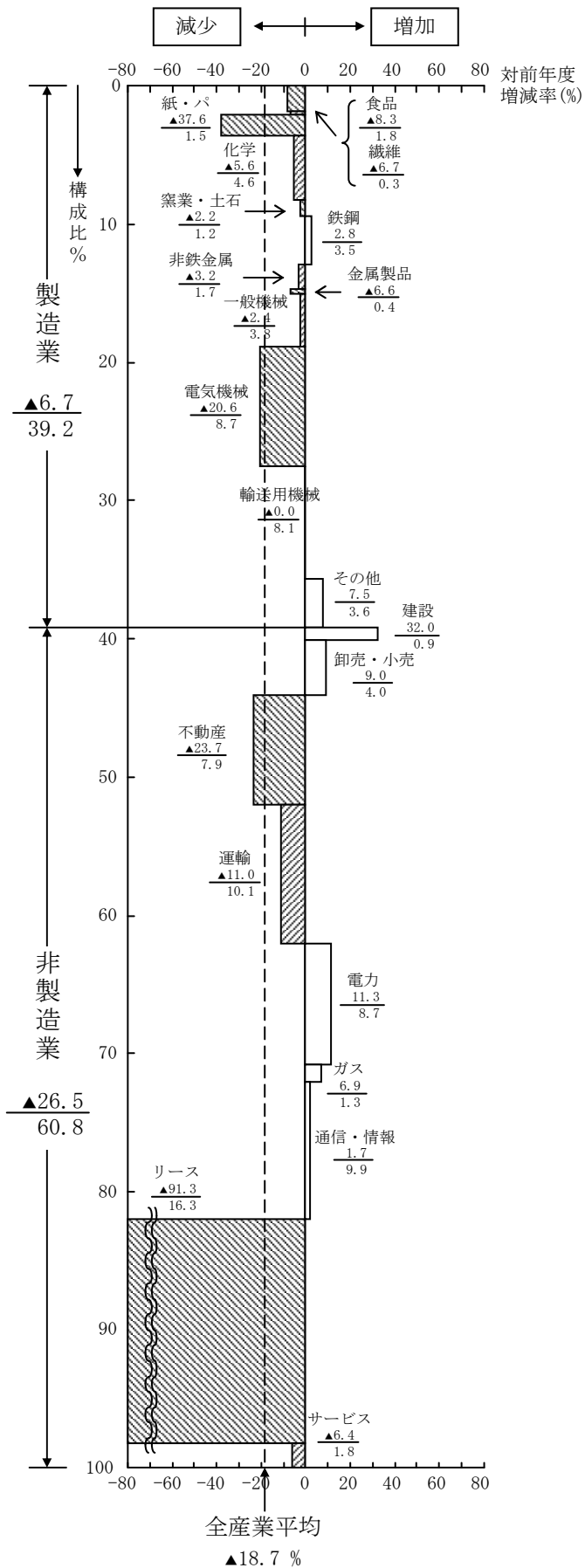

Ⅲ 県別設備投資動向

1. 富山県

(1) 2008年度実績

- 全産業で前年度比12.4%減と2003年度以来5年ぶりの減少となった。電力を除いても14.6%減と同様に5年ぶりの減少となった。
- 製造業は9.0%減と2002年度以来6年ぶりの減少となった。
業種別にみると、化学(36.7%増)などでは増加しているものの、工場新設などの大型投資が終了する一般機械(25.7%減)、その他製造業(7.7%減)、紙・パルプ(21.9%減)、鉄鋼(30.8%減)など、半数を超える業種で大幅に減少した。
- 非製造業は、19.0%減と3年ぶりの減少となった。電力を除くと32.3%減となり、1983年度(40.2%減)に次いで2番目の減少率となった。
業種別にみると、不動産(5.8%増)、サービス(135.6%増)などで増加したものの、大型投資が終了する卸売・小売(71.5%減)や、リース(57.0%減)などで減少となった。

(2) 2009年度計画

- 全産業で前年度比10.5%減と前年度に引き続き2桁の減少率で、2年連続の減少となる。電力を除いても17.4%減と、同じく2年連続の減少となる。
- 製造業は22.7%減と大幅な減少率で、2年連続の減少となる。
業種別にみると、医薬品関連で投資意欲の旺盛な化学(17.7%増。うち医薬品39.2%増)で増加するが、自動車や産業機械向け投資が減少する一般機械(70.2%減)、大型投資が一巡するその他製造業(34.4%減)、電子部品を中心に増産投資が剥落する電気機械(58.7%減)、など化学以外の全業種で減少となる。
- 非製造業は17.1%増と増加に転じる。電力を除いても5.7%増と再び増加に転じる。
業種別にみると、変電所新設投資が予定される電力(29.6%増)の増加が大きく寄与するほか、その他の業種でも概ね横ばいか、ややプラスの計画となっている。

富山県設備投資動向

(単位：%)

	過去調査		今回調査			(参考) 今回調査	
	2006年度 実績	2007年度 実績	2008年度 実績	2009年度 計画	2010年度 計画(参考)	2008年度 修正率	2009年度 修正率
全産業 (除く電力)	7.0 (3.9)	3.4 (4.8)	▲ 12.4 (▲ 14.6)	▲ 10.5 (▲ 17.4)	9.8 (15.0)	▲ 11.7 (▲ 12.0)	▲ 15.8 (▲ 20.9)
製造業	7.4	3.1	▲ 9.0	▲ 22.7	20.5	▲ 3.2	▲ 26.1
非製造業 (除く電力)	6.0 (▲ 8.3)	4.2 (13.6)	▲ 19.0 (▲ 32.3)	17.1 (5.7)	3.4 (6.3)	▲ 25.7 (▲ 36.5)	▲ 10.2 (▲ 14.7)

富山県業種別設備投資動向

【2008年度】 数字は 2008年度対前年度増減率
2007年度 構成比

【2009年度】 数字は 2009年度対前年度増減率
2008年度 構成比

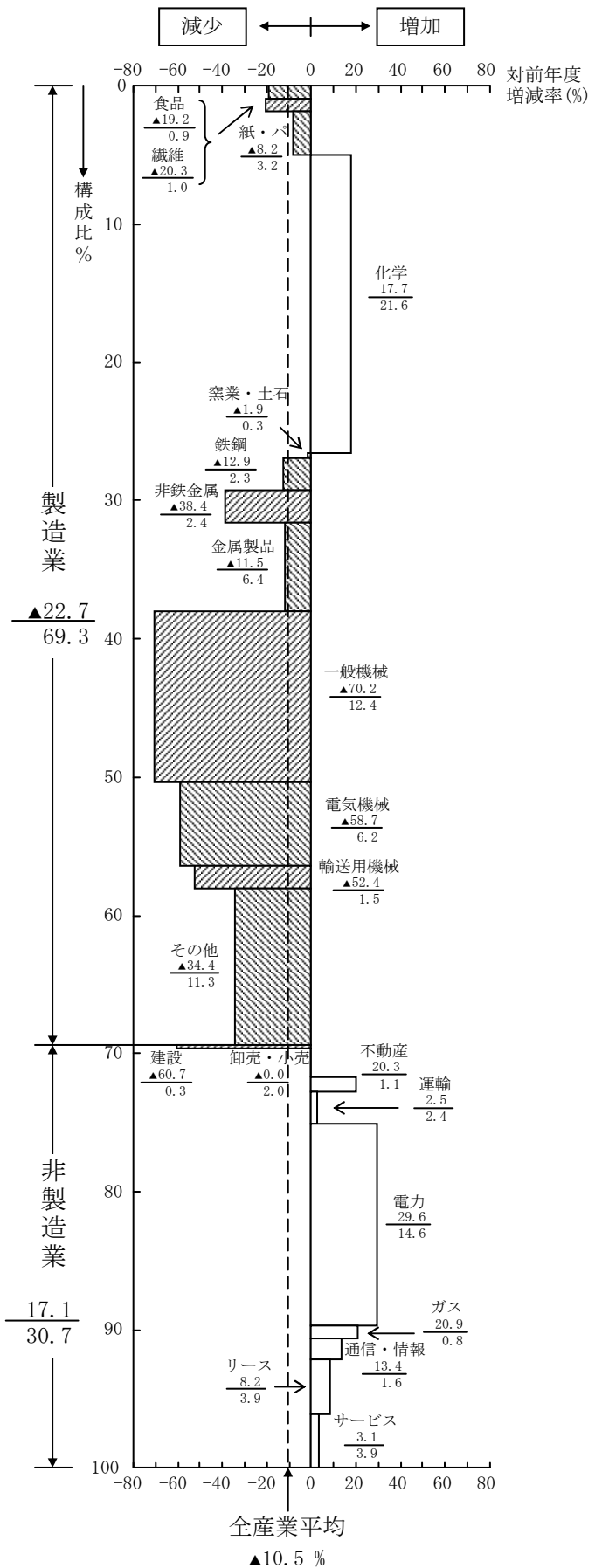
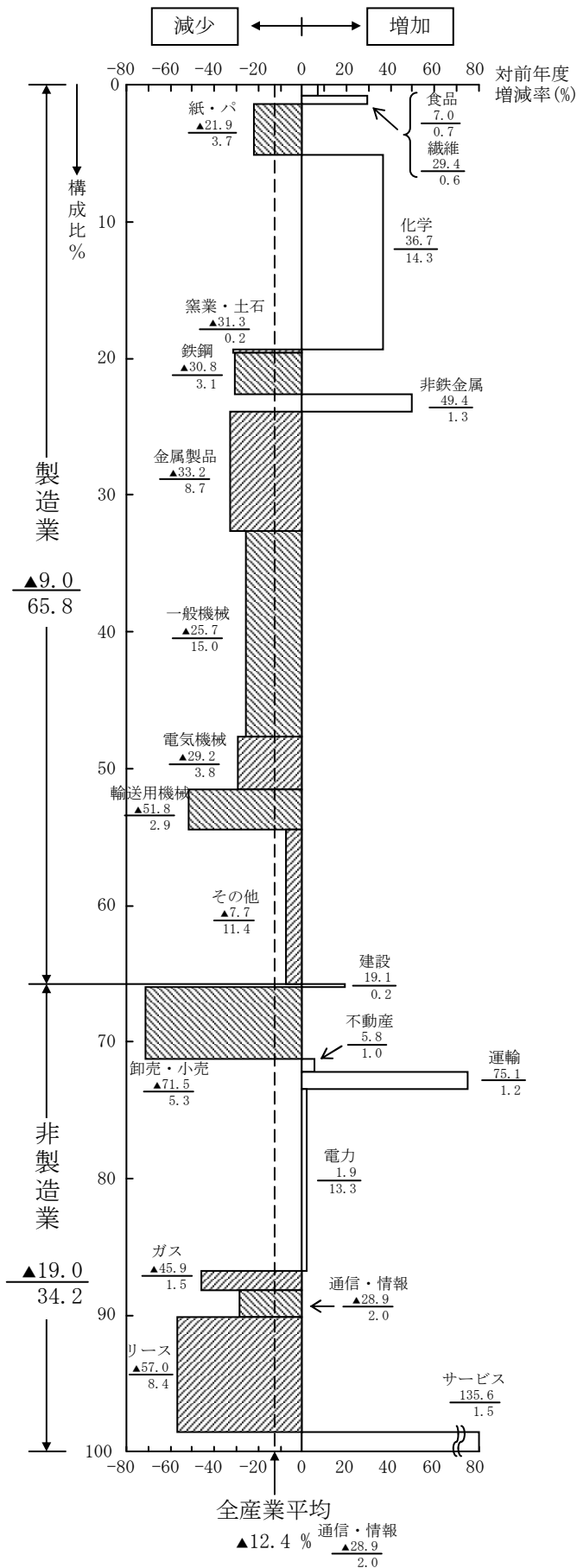

2. 石川県

(1) 2008年度実績

- 全産業で前年度比15.2%減と2年ぶりに減少に転じ、電力を除くと30.6%減と6年ぶりの減少となった。
- 製造業は17.0%減と6年ぶりに減少に転じた。
業種別にみると、繊維分野で工場新設があった化学（122.5%増）、機械部品分野で工場新設があった金属製品（28.9%増）、印刷分野等で工場新設があったその他製造業（13.2%増）などで増加となったものの、工場新設・増強が一巡した鉄鋼（67.0%減）、増強工事が一巡した電気機械（38.5%減）、輸送用機器（43.5%減）などが減少となった。
- 非製造業は12.3%減で2年ぶりの減少に転じ、電力を除くと69.1%減の減少となった。
業種別にみると、ウエイトの大きい電力（69.0%増）などが増加となったものの、施設の新設が剥落した不動産（91.4%減）、制度変更のあったリース（95.2%減）、ガス（84.6%減）などが減少となった。

(2) 2009年度計画

- 全産業で前年度比41.6%減と2年連続の減少、電力を除くと55.9%減と過去最大の減少率となる。
- 製造業は62.1%減と2年連続の減少となり、減少率としては過去最大となる。
業種別にみると、廃水処理等の設備投資がある紙パルプ（74.8%増）以外の全業種で減少となっており、特に工場新設が剥落する化学（82.8%減）、建設機械の工場新設剥落、機械部品分野等で設備増強一巡・投資凍結のある一般機械（58.0%減）、電子部品関連投資を凍結する電気機械（61.7%減）の減少が大きい。
- 非製造業は8.8%減と2年連続の減少となる。電力を除くと13.7%減と3年連続の減少となる。
業種別にみると、小売店舗の改装が一巡または減少する卸売・小売（8.4%減）、ハイビジョン関連の投資が一巡する通信・情報（25.0%減）、観光業関連の投資が減少するサービス（46.1%減）の他、ウエイトの大きい電力（7.2%減）で減少となる。

石川県設備投資動向

(単位：%)

	過去調査		今回調査			(参考) 今回調査	
	2006年度 実績	2007年度 実績	2008年度 実績	2009年度 計画	2010年度 計画(参考)	2008年度 修正率	2009年度 修正率
全産業 (除く電力)	▲ 12.2 (49.9)	19.3 (12.1)	▲ 15.2 (▲ 30.6)	▲ 41.6 (▲ 55.9)	▲ 3.2 (▲ 15.2)	▲ 14.4 (▲ 23.5)	▲ 17.7 (▲ 43.3)
製造業	60.6	16.4	▲ 17.0	▲ 62.1	▲ 22.5	▲ 11.5	▲ 52.2
非製造業 (除く電力)	▲ 52.4 (27.0)	24.7 (▲ 0.3)	▲ 12.3 (▲ 69.1)	▲ 8.8 (▲ 13.7)	▲ 0.7 (▲ 9.2)	▲ 18.6 (▲ 62.3)	▲ 9.6 (▲ 33.2)

石川県業種別設備投資動向

【2008年度】 数字は 2008年度対前年度増減率
2007年度 構成比

【2009年度】 数字は 2009年度対前年度増減率
2008年度 構成比

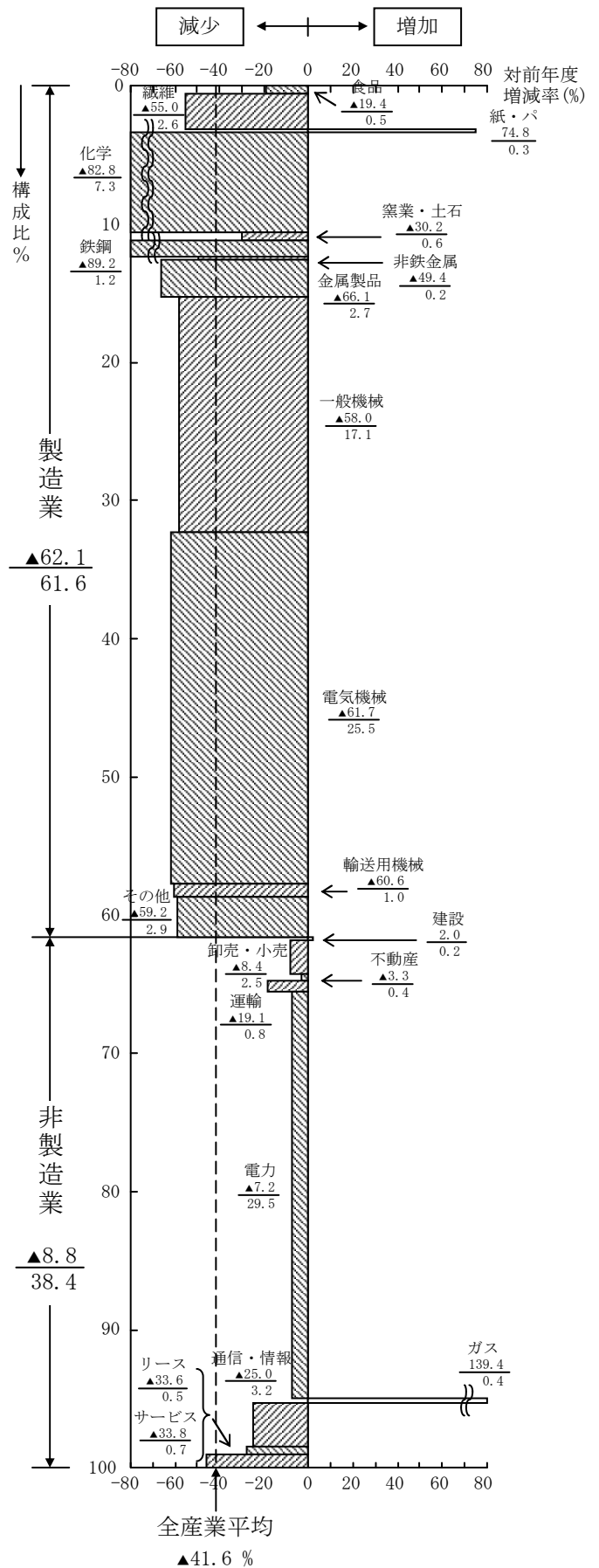
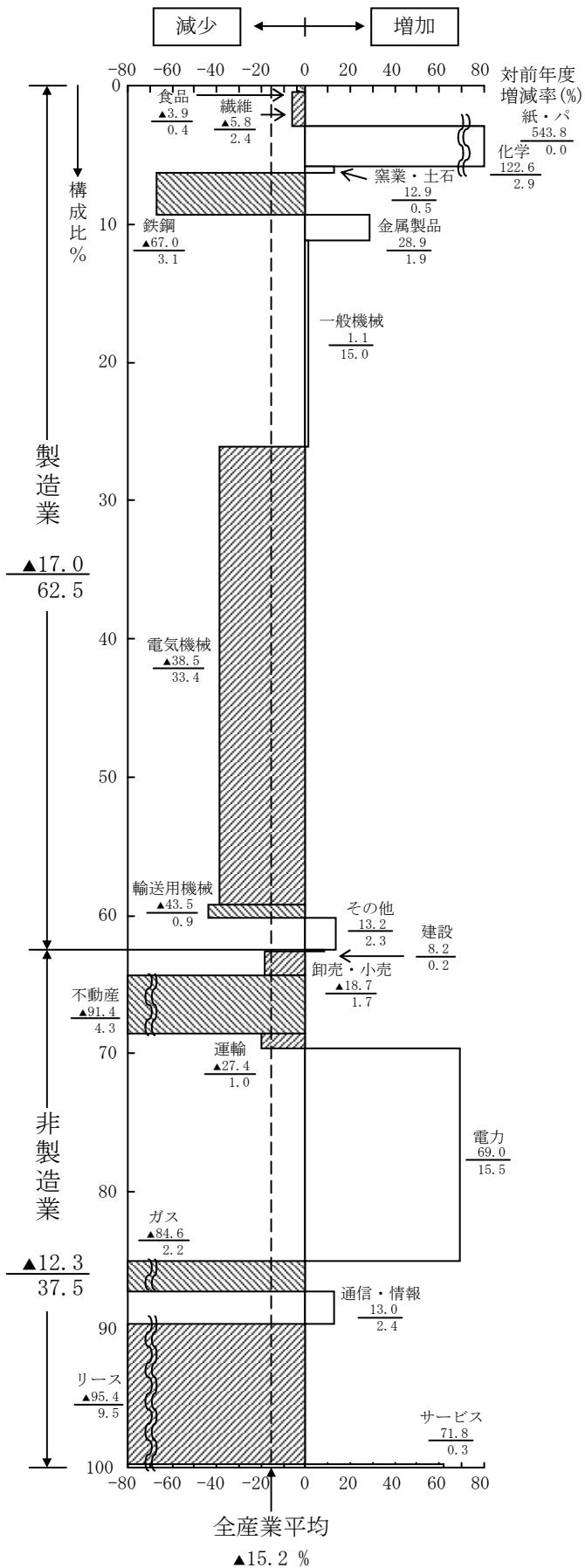

3. 福井県

(1) 2008年度実績

- 全産業で前年度比1.4%増と2年連続の増加、電力を除くと26.5%減と2年連続の減少となった。
- 製造業は25.1%減と3年ぶりに減少に転じた。
業種別にみると、デジタル家電向けの能力増強があった窯業・土石(12.2%増)やその他製造業(216.3%増)などが増加したものの、生産設備の投資が一巡した繊維(70.0%減)や化学(75.0%減)が大きな減少となった。
- 非製造業は8.9%増と2年連続で増加、電力を除くと31.7%減と2年連続の減少となった。
業種別にみると、制度変更のあったリース(99.7%減)が減少となったものの、ウエイトの大きい電力(12.3%増)に加え不動産(6,770.6%増)などが増加となった。

(2) 2009年度計画

- 全産業で前年度比13.7%増と3年連続の増加となる。電力を除くと33.5%減と3年連続の減少となる。
- 製造業は36.5%減と2年連続の減少となる。
業種別にみると、生産設備増強工事が一巡する電気機械(75.1%減)や化学(52.6%減)、生産能力増強が剥落する窯業・土石(22.6%減)などをはじめ大宗の製造業が設備投資を抑え、増加は新規工場建設が見込まれるその他製造業(73.7%増)やウエイトの小さい紙・パルプ(118.2%増)などに留まる。
- 非製造業は27.6%増と3年連続の増加、電力を除くと18.7%減と3年連続の減少となる。
業種別にみると、店舗建設が一巡する卸売・小売(16.7%減)をはじめ、不動産(88.7%減)、建設(40.9%減)と軒並み減少となるが、ウエイトの大きい電力が原子力関連投資を増加させ(30.3%増)、3年連続の増加となるほか、サービス(53.8%増)と通信・情報(12.0%増)が増加となる。

福井県設備投資動向

(単位：%)

	過去調査		今回調査			(参考)今回調査	
	2006年度 実績	2007年度 実績	2008年度 実績	2009年度 計画	2010年度 計画(参考)	2008年度 修正率	2009年度 修正率
全産業 (除く電力)	▲ 7.3 (20.3)	18.7 (▲ 7.6)	1.4 (▲ 26.5)	13.7 (▲ 33.5)	4.4 (▲ 17.4)	▲ 24.8 (▲ 25.6)	▲ 18.8 (▲ 69.2)
製造業	27.6	1.3	▲ 25.1	▲ 36.5	▲ 23.4	▲ 20.0	▲ 76.5
非製造業 (除く電力)	▲ 19.6 (0.7)	25.2 (▲ 29.1)	8.9 (▲ 31.7)	27.6 (▲ 18.7)	5.7 (▲ 1.5)	▲ 25.7 (▲ 42.2)	▲ 15.3 (▲ 58.3)

福井県業種別設備投資動向

【2008年度】 数字は 2008年度対前年度増減率
2007年度 構成比

【2009年度】 数字は 2009年度対前年度増減率
2008年度 構成比

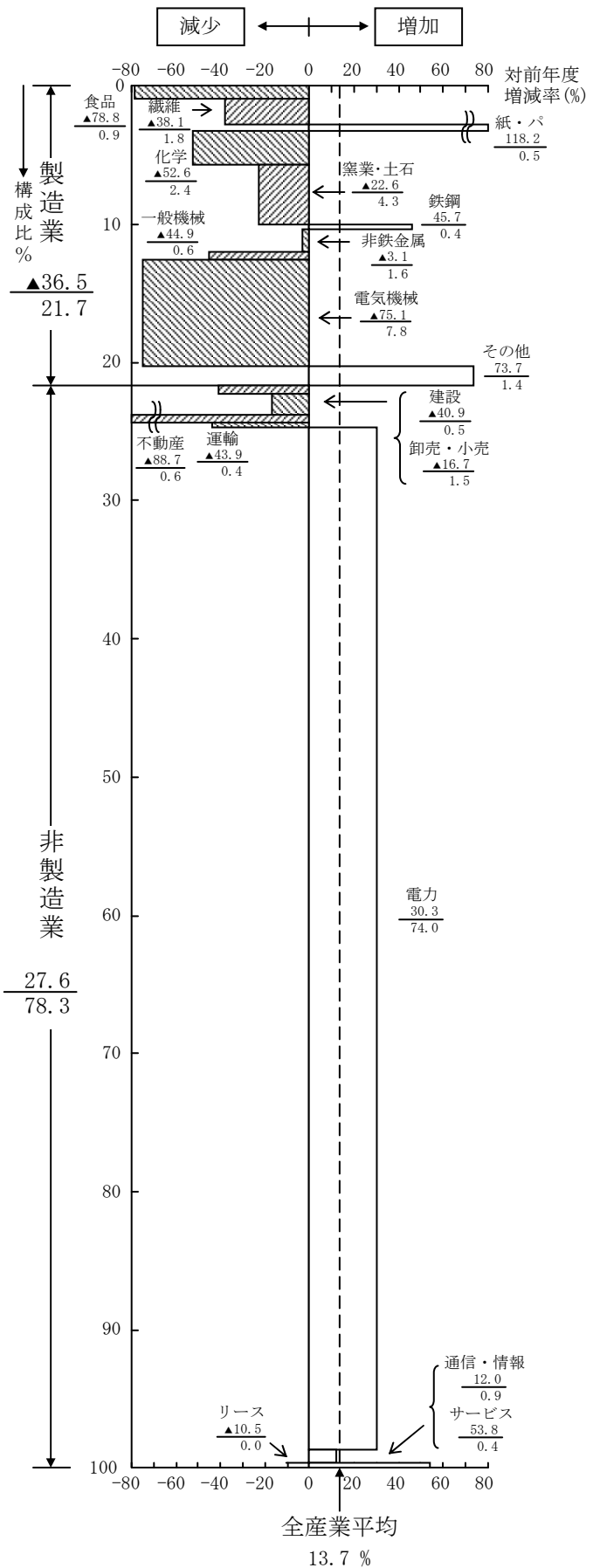
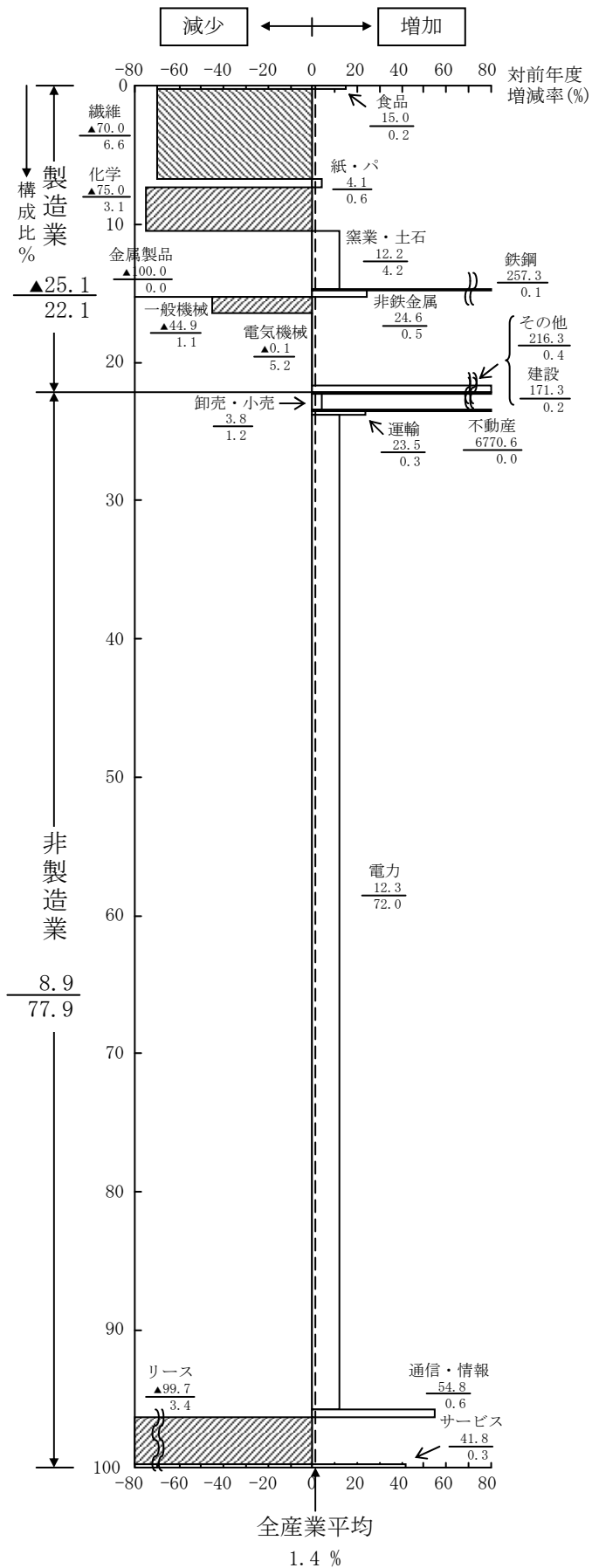

参 考 付 表

1. 北陸地方設備投資動向表 …………… 1 4
2. 富山県設備投資動向表 …………… 1 5
3. 石川県設備投資動向表 …………… 1 6
4. 福井県設備投資動向表 …………… 1 7

北陸地方設備投資動向表

(単位:億円、%)

明細業種名	投資額 (08FY)	投資額 (09FY)	増減額	増減率 (09FY)	寄与度	(参考)			
						投資額 (09FY)	投資額 (10FY)	増減額	増減率 (10FY)
全産業	4,692	4,335	▲ 357	▲ 7.6	▲ 7.6	3,197	3,348	151	4.7
全産業(除電力)	2,630	1,776	▲ 854	▲ 32.5	▲ 18.2	664	692	28	4.2
製造業	2,196	1,359	▲ 837	▲ 38.1	▲ 17.8	406	429	23	5.7
食品	37	19	▲ 18	▲ 48.1	▲ 0.4	3	3	▲ 0	▲ 3.6
繊維	81	48	▲ 33	▲ 40.9	▲ 0.7	10	11	1	5.3
紙・パルプ	62	73	11	18.4	0.2	9	3	▲ 6	▲ 67.1
化学	458	422	▲ 36	▲ 7.9	▲ 0.8	150	161	11	7.3
窯業・土石	99	77	▲ 22	▲ 22.1	▲ 0.5	11	11	▲ 0	▲ 1.5
鉄鋼	57	43	▲ 13	▲ 23.7	▲ 0.3	29	68	39	137.9
非鉄金属	72	56	▲ 16	▲ 22.5	▲ 0.3	10	10	▲ 0	▲ 1.0
金属製品	127	96	▲ 32	▲ 24.8	▲ 0.7	14	11	▲ 3	▲ 19.6
一般機械	394	144	▲ 250	▲ 63.4	▲ 5.3	54	60	6	10.3
電気機械	542	189	▲ 352	▲ 65.0	▲ 7.5	19	29	10	53.9
輸送用機械	34	15	▲ 19	▲ 55.1	▲ 0.4	9	9	1	9.1
その他製造業	233	176	▲ 58	▲ 24.7	▲ 1.2	89	53	▲ 35	▲ 39.7
非製造業	2,496	2,976	480	19.2	10.2	2,791	2,919	128	4.6
非製造業(除電力)	434	417	▲ 17	▲ 3.9	▲ 0.4	258	263	5	1.9
建設	17	10	▲ 7	▲ 40.3	▲ 0.1	2	4	3	192.7
卸売・小売	90	82	▲ 8	▲ 8.5	▲ 0.2	32	25	▲ 7	▲ 21.8
不動産	33	26	▲ 7	▲ 21.8	▲ 0.2	25	14	▲ 11	▲ 44.8
運輸	53	49	▲ 4	▲ 8.1	▲ 0.1	22	19	▲ 3	▲ 12.7
電力	2,062	2,559	497	24.1	10.6	2,533	2,656	123	4.8
ガス	17	26	9	50.6	0.2	26	19	▲ 7	▲ 27.2
通信・情報	79	75	▲ 4	▲ 4.5	▲ 0.1	63	60	▲ 3	▲ 4.8
リース	66	69	3	4.8	0.1	61	66	5	8.7
サービス	79	80	1	1.3	0.0	28	56	28	99.0

明細業種名	増減率 (04FY)	増減率 (05FY)	増減率 (06FY)	増減率 (07FY)	増減率 (08FY)
全産業	18.6	8.0	▲ 3.8	13.3	▲ 7.8
全産業(除電力)	32.4	13.9	18.7	4.1	▲ 22.4
製造業	70.7	15.9	23.7	6.6	▲ 14.7
食品	▲ 3.8	▲ 6.8	92.8	▲ 59.7	5.5
繊維	57.5	▲ 12.9	▲ 12.0	47.9	▲ 51.5
紙・パルプ	6.8	40.6	6.9	▲ 17.9	▲ 14.2
化学	12.0	2.5	25.7	▲ 7.4	26.7
窯業・土石	5.2	22.5	35.4	1.0	10.8
鉄鋼	33.4	▲ 2.6	19.7	▲ 1.2	▲ 39.8
非鉄金属	96.2	▲ 31.2	36.8	35.3	41.9
金属製品	85.8	29.3	▲ 20.2	▲ 1.1	▲ 24.3
一般機械	77.3	100.5	12.5	3.4	▲ 15.4
電気機械	159.1	5.8	55.8	26.0	▲ 31.1
輸送用機械	60.2	9.0	▲ 1.7	▲ 14.6	▲ 50.1
その他製造業	20.0	27.3	36.7	9.6	3.2
非製造業	▲ 1.0	3.3	▲ 24.4	20.5	▲ 1.5
非製造業(除電力)	▲ 11.4	10.0	4.2	▲ 4.5	▲ 46.4
建設	▲ 1.8	▲ 32.4	102.5	▲ 42.7	80.0
卸売・小売	▲ 25.1	70.6	2.2	41.2	▲ 49.9
不動産	▲ 47.8	20.4	67.0	10.5	▲ 53.4
運輸	34.7	2.6	▲ 17.6	▲ 1.5	36.7
電力	4.1	0.4	▲ 34.4	31.7	17.4
ガス	21.6	95.2	28.4	29.9	▲ 66.9
通信・情報	▲ 6.2	62.4	▲ 28.7	▲ 19.9	0.7
リース	▲ 6.7	▲ 11.0	4.3	▲ 20.4	▲ 80.2
サービス	▲ 40.5	17.5	38.9	▲ 23.1	112.4

富山県設備投資動向表

(単位:億円、%)

明細業種名	投資額 (08FY)	投資額 (09FY)	増減額	増減率 (09FY)	寄与度	(参考)			
						投資額 (09FY)	投資額 (10FY)	増減額	増減率 (10FY)
全産業	1,515	1,356	▲ 159	▲ 10.5	▲ 10.5	723	794	71	9.8
全産業(除電力)	1,293	1,068	▲ 225	▲ 17.4	▲ 14.8	436	502	66	15.0
製造業	1,050	811	▲ 239	▲ 22.7	▲ 15.8	268	322	55	20.5
食品	13	10	▲ 2	▲ 19.2	▲ 0.2	2	2	▲ 0	▲ 2.6
繊維	15	12	▲ 3	▲ 20.3	▲ 0.2	5	4	▲ 1	▲ 18.8
紙・パルプ	48	44	▲ 4	▲ 8.2	▲ 0.3	3	1	▲ 3	▲ 75.8
化学	327	385	58	17.7	3.8	126	119	▲ 6	▲ 5.2
窯業・土石	5	5	▲ 0	▲ 1.9	▲ 0.0	3	2	▲ 1	▲ 23.1
鉄鋼	35	31	▲ 5	▲ 12.9	▲ 0.3	18	65	47	263.2
非鉄金属	36	22	▲ 14	▲ 38.4	▲ 0.9	6	4	▲ 2	▲ 39.4
金属製品	96	85	▲ 11	▲ 11.5	▲ 0.7	14	11	▲ 3	▲ 19.7
一般機械	188	56	▲ 132	▲ 70.2	▲ 8.7	40	44	4	10.1
電気機械	93	39	▲ 55	▲ 58.7	▲ 3.6	17	28	11	64.7
輸送用機械	23	11	▲ 12	▲ 52.4	▲ 0.8	7	7	0	7.0
その他製造業	171	112	▲ 59	▲ 34.4	▲ 3.9	27	35	8	28.9
非製造業	465	544	79	17.1	5.2	456	471	16	3.4
非製造業(除電力)	243	257	14	5.7	0.9	169	179	11	6.3
建設	5	2	▲ 3	▲ 60.7	▲ 0.2	0	0	0	0.0
卸売・小売	30	30	▲ 0	▲ 0.0	▲ 0.0	15	8	▲ 7	▲ 46.1
不動産	17	20	3	20.3	0.2	20	6	▲ 14	▲ 70.2
運輸	36	37	1	2.5	0.1	16	15	▲ 2	▲ 11.1
電力	222	287	66	29.6	4.3	287	292	5	1.7
ガス	13	16	3	20.9	0.2	16	17	2	11.9
通信・情報	24	27	3	13.4	0.2	17	14	▲ 2	▲ 13.1
リース	59	64	5	8.2	0.3	60	65	5	8.4
サービス	59	61	2	3.1	0.1	26	54	28	109.3

明細業種名	増減率 (04FY)	増減率 (05FY)	増減率 (06FY)	増減率 (07FY)	増減率 (08FY)
全産業	16.5	10.9	7.0	3.4	▲ 12.4
全産業(除電力)	14.5	18.8	3.9	4.8	▲ 14.6
製造業	26.6	24.5	7.4	3.1	▲ 9.0
食品	▲ 5.0	▲ 25.4	40.5	▲ 28.5	7.0
繊維	▲ 13.8	108.1	22.5	15.7	29.4
紙・パルプ	6.6	38.5	8.4	▲ 17.8	▲ 21.9
化学	9.7	▲ 5.4	12.1	▲ 17.3	36.7
窯業・土石	▲ 80.5	98.6	▲ 43.2	▲ 5.4	▲ 31.3
鉄鋼	31.0	1.1	15.0	2.9	▲ 30.8
非鉄金属	37.5	▲ 6.8	48.9	35.7	49.4
金属製品	65.7	40.0	▲ 18.0	▲ 4.9	▲ 33.2
一般機械	87.2	130.2	▲ 17.6	41.3	▲ 25.7
電気機械	14.3	▲ 23.7	58.6	▲ 9.3	▲ 29.2
輸送用機械	15.4	19.8	45.0	▲ 23.2	▲ 51.8
その他製造業	31.5	24.0	4.6	6.1	▲ 7.7
非製造業	7.1	▲ 7.6	6.0	4.2	▲ 19.0
非製造業(除電力)	▲ 1.6	6.0	▲ 8.3	13.6	▲ 32.3
建設	12.5	12.2	36.1	▲ 71.6	19.1
卸売・小売	▲ 81.0	751.1	▲ 25.0	415.4	▲ 71.5
不動産	▲ 48.7	▲ 67.7	76.1	8.3	5.8
運輸	87.0	15.9	▲ 20.6	▲ 13.7	75.1
電力	28.0	▲ 29.8	32.1	▲ 4.1	1.9
ガス	21.6	95.2	24.9	▲ 0.3	▲ 45.9
通信・情報	40.1	31.4	▲ 24.4	▲ 32.5	▲ 28.9
リース	0.9	▲ 10.3	1.0	▲ 30.2	▲ 57.0
サービス	▲ 3.2	▲ 0.0	▲ 23.4	▲ 7.9	135.6

石川県設備投資動向表

(単位:億円、%)

明細業種名	投資額 (08FY)	投資額 (09FY)	増減額	増減率 (09FY)	寄与度	(参考)			
						投資額 (09FY)	投資額 (10FY)	増減額	増減率 (10FY)
全産業	1,144	668	▲ 477	▲ 41.6	▲ 41.6	390	377	▲ 12	▲ 3.2
全産業(除電力)	808	356	▲ 452	▲ 55.9	▲ 39.5	100	85	▲ 15	▲ 15.2
製造業	705	267	▲ 438	▲ 62.1	▲ 38.3	45	35	▲ 10	▲ 22.5
食品	6	5	▲ 1	▲ 18.9	▲ 0.1	0	1	0	16.3
繊維	29	13	▲ 16	▲ 55.0	▲ 1.4	4	5	1	31.6
紙・パルプ	3	5	2	74.8	0.2	5	2	▲ 3	▲ 61.9
化学	83	14	▲ 68	▲ 82.8	▲ 6.0	7	6	▲ 1	▲ 17.0
窯業・土石	7	5	▲ 2	▲ 30.2	▲ 0.2	0	0	▲ 0	▲ 100.0
鉄鋼	14	2	▲ 12	▲ 89.2	▲ 1.1	1	0	▲ 0	▲ 20.0
非鉄金属	2	1	▲ 1	▲ 49.4	▲ 0.1	1	1	▲ 0	▲ 18.0
金属製品	31	10	▲ 20	▲ 66.1	▲ 1.8	0	0	0	-
一般機械	195	82	▲ 113	▲ 58.0	▲ 9.9	10	12	2	15.2
電気機械	291	112	▲ 179	▲ 61.7	▲ 15.7	1	0	▲ 1	▲ 100.0
輸送用機械	11	4	▲ 7	▲ 60.6	▲ 0.6	2	2	0	17.6
その他製造業	33	14	▲ 20	▲ 59.2	▲ 1.7	13	6	▲ 7	▲ 54.8
非製造業	440	401	▲ 39	▲ 8.8	▲ 3.4	345	342	▲ 2	▲ 0.7
非製造業(除電力)	103	89	▲ 14	▲ 13.7	▲ 1.2	55	50	▲ 5	▲ 9.2
建設	3	3	0	2.0	0.0	0	0	▲ 0	▲ 66.7
卸売・小売	28	26	▲ 2	▲ 8.4	▲ 0.2	12	11	▲ 1	▲ 8.9
不動産	5	5	▲ 0	▲ 3.3	▲ 0.0	4	8	4	112.5
運輸	10	8	▲ 2	▲ 18.2	▲ 0.2	2	1	▲ 1	▲ 35.4
電力	336	312	▲ 24	▲ 7.2	▲ 2.1	290	292	3	0.9
ガス	4	10	6	139.4	0.5	10	1	▲ 9	▲ 86.1
通信・情報	36	27	▲ 9	▲ 25.0	▲ 0.8	25	27	2	6.8
リース	6	5	▲ 2	▲ 27.5	▲ 0.2	1	1	0	28.6
サービス	11	6	▲ 5	▲ 46.1	▲ 0.5	1	1	▲ 0	▲ 39.8

明細業種名	増減率 (04FY)	増減率 (05FY)	増減率 (06FY)	増減率 (07FY)	増減率 (08FY)
全産業	5.5	23.2	▲ 12.2	19.3	▲ 15.2
全産業(除電力)	47.8	17.9	49.9	12.1	▲ 30.6
製造業	152.6	19.8	60.6	16.4	▲ 17.0
食品	9.2	23.4	194.4	▲ 78.4	▲ 3.7
繊維	▲ 20.1	10.1	▲ 13.4	▲ 9.4	▲ 5.8
紙・パルプ	11.0	94.2	▲ 77.0	▲ 48.3	543.8
化学	12.6	8.6	45.3	27.9	122.5
窯業・土石	309.1	▲ 26.3	29.0	▲ 12.5	12.9
鉄鋼	47.6	▲ 38.7	126.3	▲ 46.5	▲ 67.0
非鉄金属	▲ 15.7	15.7	▲ 58.3	-	-
金属製品	172.1	▲ 41.9	▲ 52.8	29.6	28.9
一般機械	29.9	72.9	62.8	▲ 24.9	1.1
電気機械	279.5	7.4	44.0	77.4	▲ 38.5
輸送用機械	91.3	▲ 20.2	104.9	▲ 62.3	▲ 43.5
その他製造業	▲ 24.5	70.6	209.9	61.0	13.2
非製造業	▲ 31.9	25.0	▲ 52.4	24.7	▲ 12.3
非製造業(除電力)	▲ 28.1	15.1	27.0	▲ 0.3	▲ 69.1
建設	▲ 21.1	▲ 32.3	42.2	▲ 30.0	8.2
卸売・小売	▲ 60.8	69.6	55.0	▲ 62.0	▲ 18.7
不動産	▲ 16.7	▲ 37.3	750.3	141.5	▲ 91.4
運輸	17.1	▲ 17.2	23.0	▲ 2.7	▲ 19.8
電力	▲ 33.9	30.7	▲ 79.8	70.2	69.0
ガス	-	-	-	74.7	▲ 84.6
通信・情報	▲ 23.7	72.0	▲ 27.5	12.1	13.0
リース	▲ 13.2	▲ 6.8	▲ 4.7	▲ 9.1	▲ 95.2
サービス	▲ 78.6	101.1	213.5	▲ 49.9	61.7

福井県設備投資動向表

(単位:億円、%)

明細業種名	投資額 (08FY)	投資額 (09FY)	増減額	増減率 (09FY)	寄与度	(参考)			
						投資額 (09FY)	投資額 (10FY)	増減額	増減率 (10FY)
全産業	2,032	2,311	279	13.7	13.7	2,084	2,177	93	4.4
全産業(除電力)	529	352	▲ 177	▲ 33.5	▲ 8.7	128	105	▲ 22	▲ 17.4
製造業	441	280	▲ 161	▲ 36.5	▲ 7.9	93	71	▲ 22	▲ 23.4
食品	18	4	▲ 14	▲ 78.8	▲ 0.7	1	1	▲ 0	▲ 10.9
繊維	37	23	▲ 14	▲ 38.1	▲ 0.7	1	1	0	35.9
紙・パルプ	11	24	13	118.2	0.6	0	0	0	-
化学	49	23	▲ 26	▲ 52.6	▲ 1.3	17	35	19	111.8
窯業・土石	88	68	▲ 20	▲ 22.6	▲ 1.0	8	9	1	10.3
鉄鋼	8	11	3	45.7	0.2	10	2	▲ 8	▲ 80.0
非鉄金属	33	32	▲ 1	▲ 3.1	▲ 0.1	3	5	2	92.3
金属製品	0	0	0	-	-	0	0	0	-
一般機械	12	6	▲ 5	▲ 44.9	▲ 0.3	4	4	0	0.0
電気機械	158	39	▲ 118	▲ 75.1	▲ 5.8	1	1	0	1.7
輸送用機械	0	0	0	-	-	0	0	0	-
その他製造業	29	50	21	73.7	1.0	48	13	▲ 36	▲ 73.8
非製造業	1,591	2,031	440	27.6	21.6	1,991	2,106	114	5.7
非製造業(除電力)	88	71	▲ 16	▲ 18.7	▲ 0.8	35	34	▲ 1	▲ 1.5
建設	10	6	▲ 4	▲ 40.9	▲ 0.2	1	4	3	206.3
卸売・小売	31	26	▲ 5	▲ 16.7	▲ 0.3	6	6	1	12.6
不動産	12	1	▲ 10	▲ 88.7	▲ 0.5	1	0	▲ 1	▲ 96.2
運輸	8	4	▲ 3	▲ 43.9	▲ 0.2	4	4	▲ 0	▲ 10.3
電力	1,504	1,960	456	30.3	22.4	1,957	2,072	115	5.9
ガス	0	0	0	-	-	0	0	0	-
通信・情報	19	21	2	12.0	0.1	21	18	▲ 3	▲ 12.3
リース	0	0	▲ 0	▲ 10.5	▲ 0.0	0	0	0	17.6
サービス	8	13	4	53.8	0.2	1	1	0	5.8

明細業種名	増減率 (04FY)	増減率 (05FY)	増減率 (06FY)	増減率 (07FY)	増減率 (08FY)
全産業	32.3	▲ 2.1	▲ 7.3	18.7	1.4
全産業(除電力)	59.5	1.7	20.3	▲ 7.6	▲ 26.5
製造業	95.2	▲ 2.4	27.6	1.3	▲ 25.1
食品	▲ 23.3	▲ 14.4	▲ 5.2	▲ 33.8	15.0
繊維	151.1	▲ 32.5	▲ 17.5	68.7	▲ 70.0
紙・パルプ	-	-	-	-	4.1
化学	110.8	230.0	89.4	8.5	▲ 75.0
窯業・土石	▲ 0.5	30.1	51.5	2.4	12.2
鉄鋼	112.2	▲ 71.6	337.3	▲ 74.7	257.3
非鉄金属	340.1	▲ 69.9	▲ 30.4	30.4	24.6
金属製品	59.2	-	▲ 81.3	158.3	▲ 100.0
一般機械	433.1	▲ 5.3	30.7	▲ 8.0	▲ 44.9
電気機械	89.8	11.7	64.4	▲ 45.2	▲ 0.1
輸送用機械	-	11.3	▲ 46.2	29.8	-
その他製造業	17.2	▲ 8.6	▲ 25.9	▲ 6.6	216.3
非製造業	20.9	▲ 2.1	▲ 19.6	25.2	8.9
非製造業(除電力)	0.0	11.3	0.7	▲ 29.1	▲ 31.7
建設	79.0	▲ 67.8	475.0	▲ 15.0	171.3
卸売・小売	93.3	1.4	▲ 10.0	▲ 19.4	3.8
不動産	▲ 67.0	2,112.4	▲ 6.7	▲ 99.4	6,770.6
運輸	▲ 34.9	▲ 5.1	▲ 53.8	92.3	23.5
電力	23.5	▲ 4.1	▲ 22.6	35.3	12.3
ガス	-	-	-	-	-
通信・情報	▲ 54.4	165.1	▲ 40.2	▲ 37.4	54.8
リース	▲ 15.4	▲ 17.3	20.8	▲ 21.8	▲ 99.7
サービス	▲ 71.3	66.7	38.6	41.3	41.8